

直線距離寸法図

注意事項

1. 計測基準位置の詳細に関しては、次頁を参照してください。

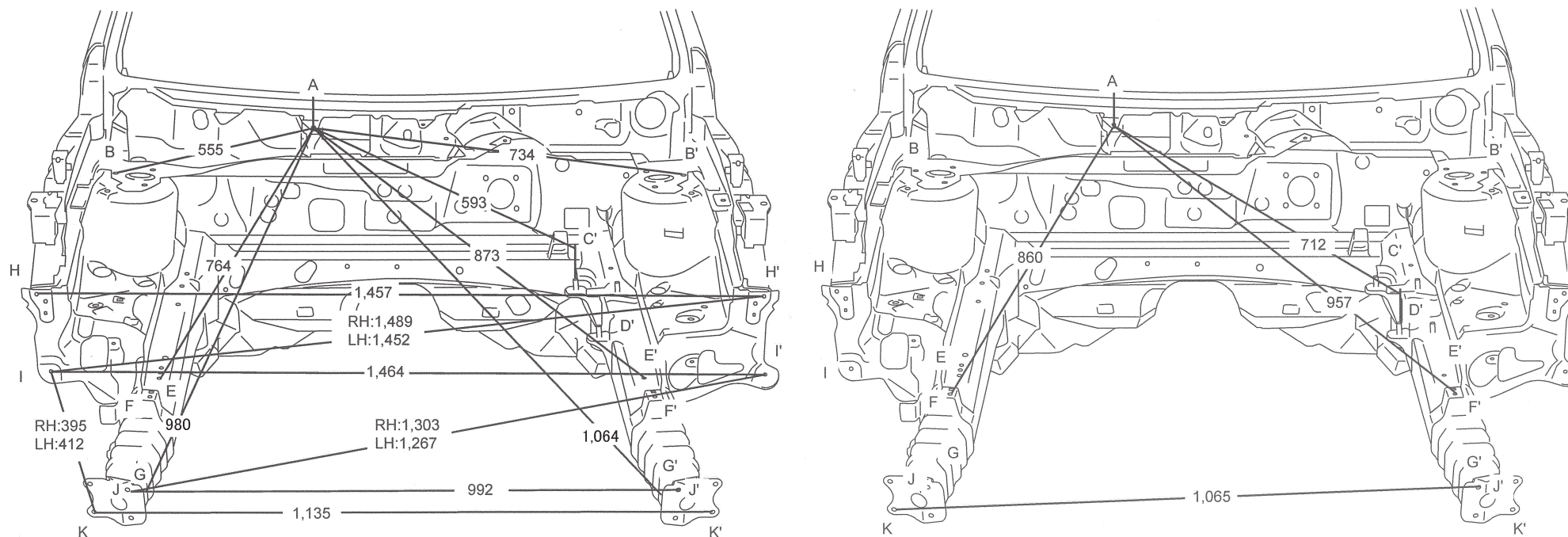

計測基準位置

A	フロントワイパモータアンドリンク取付け穴	φ 7	E	フロントサイドフレーム測定穴	φ 7	I	シュラウドサイドパネル測定穴 (右側)	φ 9 × 10
B	フロントサスペンションアッパマウンティング取付け穴	φ 12.8	F	フロントサイドフレーム測定穴	φ 10	I	シュラウドサイドパネル測定穴 (左側)	φ 7
C	No.4 エンジンマウンティングブロック取付けボルト	M10	G	フロントパンパステー測定穴	φ 12 × 18	J	フロントパンパレインフォースメント取付け穴	φ 12
D	No.4 エンジンマウンティングブロック取付けボルト	M10	H	フロントパンパステー測定穴	φ 7	K	フロントパンパレインフォースメント取付け穴	φ 12