

建て付け基準値

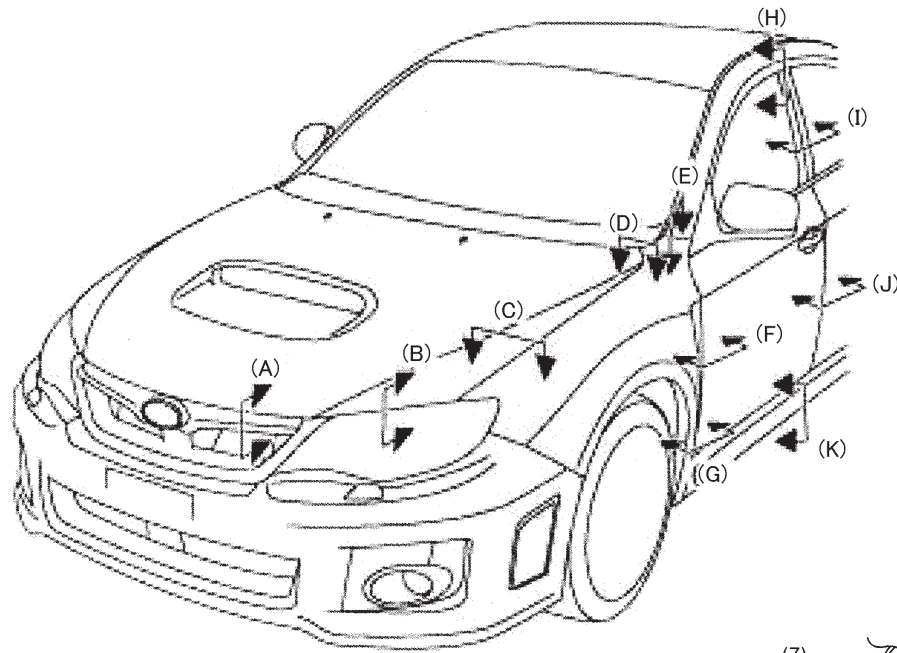

- 1 フロントグリル
- 2 フロントフードパネル
- 3 ヘッドランプ
- 4 フロントフェンダーパネル
- 5 フロントピラーパネル
- 6 フロントドアパネル
- 7 ルーフパネル
- 8 フロントドアサッシュ
- 9 リヤドアサッシュ
- 10 サイドシルスポイラー
- 11 リヤドアパネル
- 12 フェンダーガーニッシュ

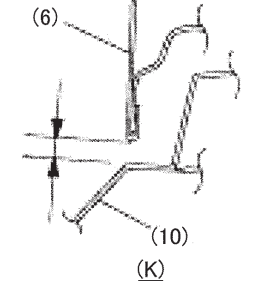
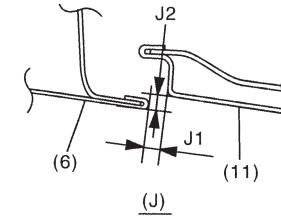
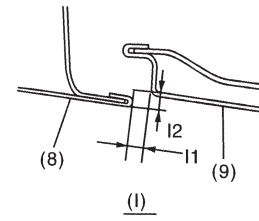
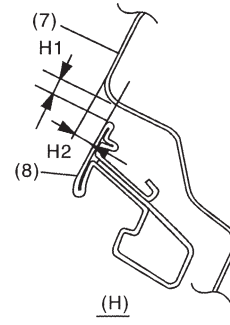
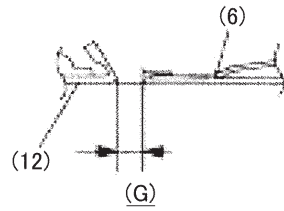
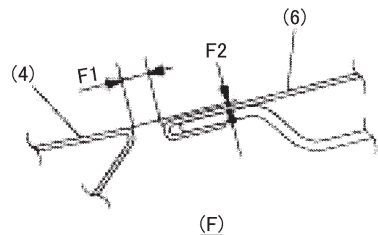
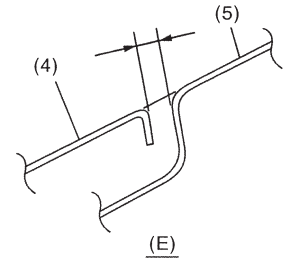
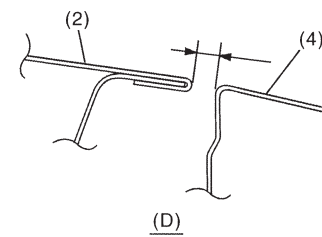
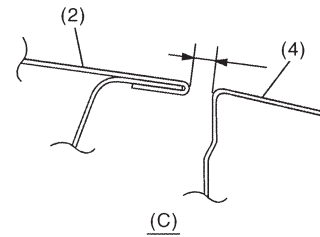
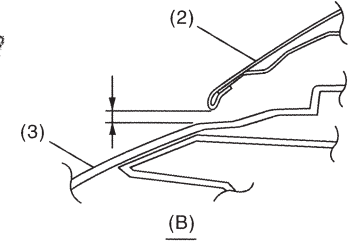
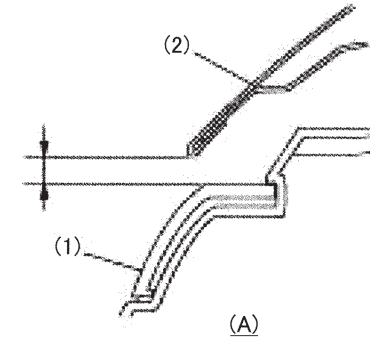

断面	部位	基準値 (単位 mm)
A	フロントフードパネルとフロントグリルの間	6.0 ± 1.0
B	フロントフードパネルとヘッドランプの間	6.0 ± 1.0
C	フロントフードパネルとフロントフェンダーパネルの間	3.5 ± 1.0
D	フロントフードパネルとフロントフェンダーパネルの間 (最後端部のみ)	4.8 ± 0.7 - 1.0
E	フロントフェンダーパネルとフロントピラーパネルの間	3.0 ± 1.0
F	フロントフェンダーパネルとフロントドアパネルの間	F1 : 4.0 ± 1.0 F2 : 0 + 1.0 - 0.5 (フロントドア基準)
G	フェンダーガーニッシュとフロントドアパネルの間	4.0 ± 1.0

断面	部位	基準値 (単位 mm)
H	ルーフパネルとフロントドアサッシュの間	H1 : 5.0 ± 1.0 H2 : 3.8 ± 1.0
I	フロントドアサッシュとリヤドアサッシュの間	I1 : 5.5 ± 1.0
J	フロントドアパネルとリヤドアパネルの間	J2 : 0 + 1.0 - 0.5 (リヤドアサッシュに対し) J1 : 4.5 ± 1.0
K	フロントドアパネルとサイドシルスポイラーの間	6.0 ± 1.0

建て付け基準値

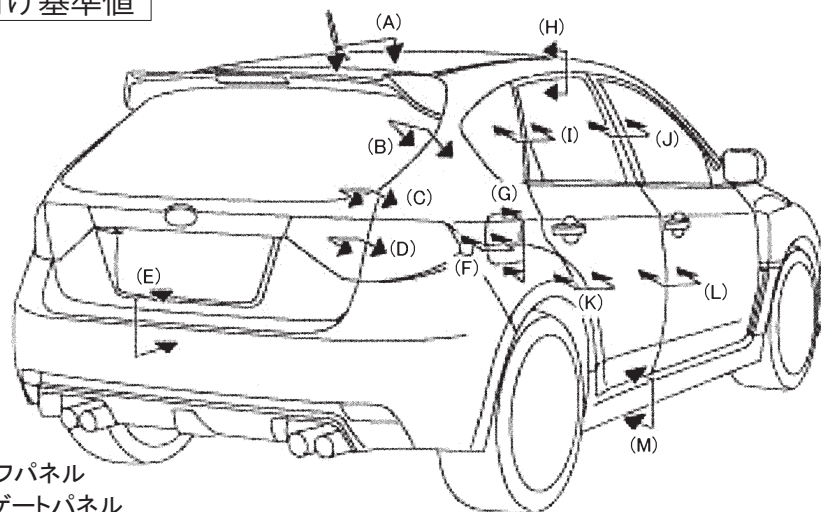

- (1) ルーフパネル
- (2) リヤゲートパネル
- (3) リヤゲートガラス
- (4) リヤクォーターパネル
- (5) リヤフィニッシャーランプ
- (6) リヤコンビネーションランプ
- (7) リヤバンパー
- (8) フューエルフィルターリッド
- (9) ルーフパネル
- (10) リヤドアサッシュ
- (11) フロントドアサッシュ
- (12) リヤクォーターガラス
- (13) リヤドアパネル
- (14) フロントドアパネル
- (15) サイドシルスポイラー

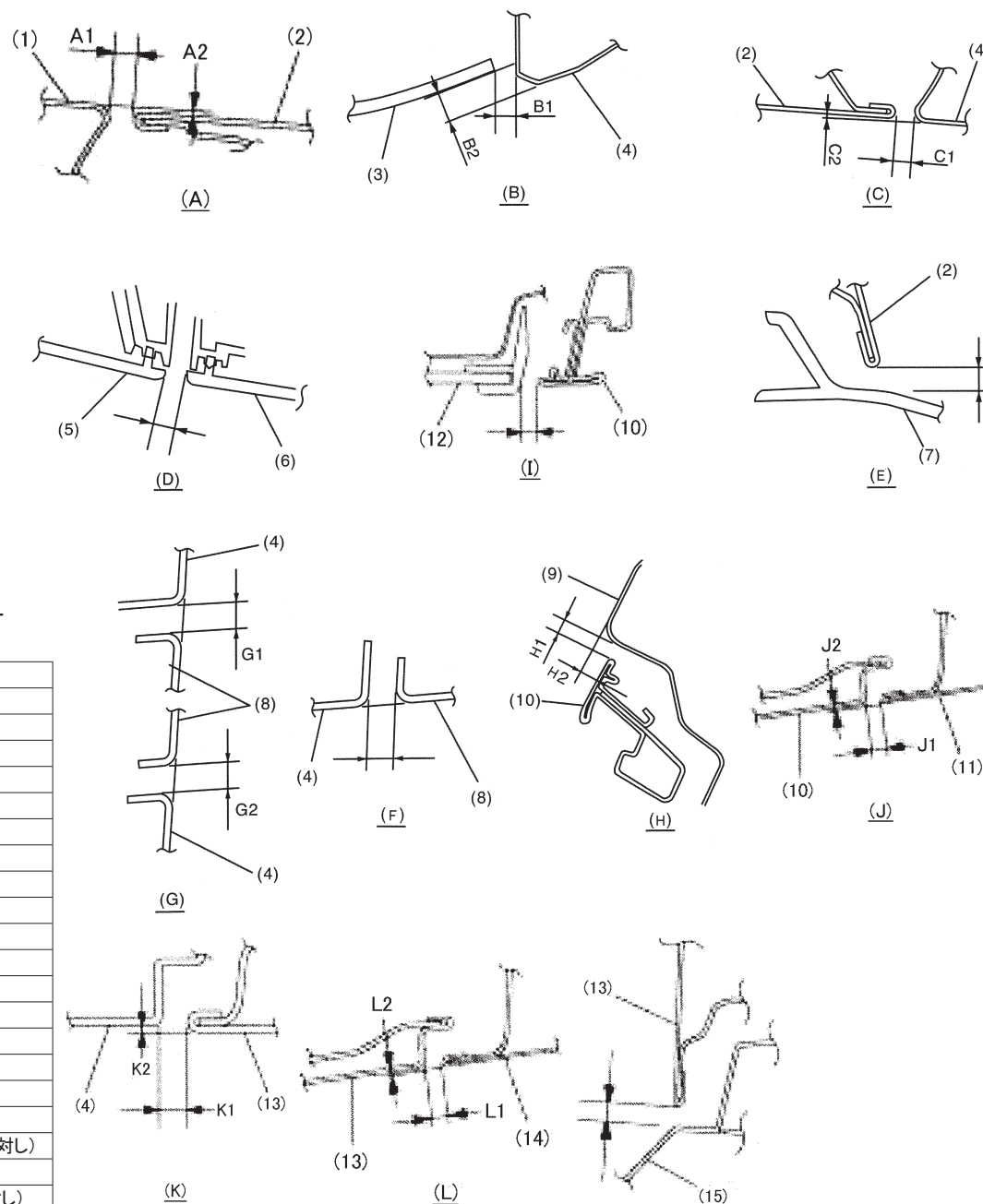

断面	部位	基準値 (単位 mm)
(A)	ルーフパネルとリヤゲートパネルの間	A1 : 6.0+1.0-0.5
		A2 : 1.0 ± 1.0
(B)	リヤゲートガラスとリヤクォーターパネルの間	B1 : 5.0 ± 1.5
		B2 : 6.7 ± 1.5
(C)	リヤゲートパネルとリヤクォーターパネルの間	C1 : 4.6 ± 1.0
		C2 : 0.5 ± 1.0
(D)	リヤコンビネーションランプとリヤフィニッシャーランプの間	5.0 ± 1.0
(E)	リヤゲートパネルとリヤバンパーの間	8.0 ± 1.0
(F)	リヤクォーターパネルとフューエルフィルターリッドの間	3.5 ± 0.5
(G)	リヤクォーターパネルとフューエルフィルターリッドの間	G1 : 3.5 ± 0.5
		G2 : 3.5 ± 0.5
(H)	ルーフパネルとリヤドアサッシュの間	H1 : 5.0 ± 1.0
		H2 : 3.8 ± 1.0
(I)	リヤドアサッシュとリヤクォーターガラスモールディングの間	7.0 ± 1.0
(J)	リヤドアサッシュとフロントドアサッシュの間	J1 : 5.5 ± 1.0
		J2 : 0+1.0-0.5
(K)	リヤドアパネルとリヤクォーターパネルの間	K1 : 4.0 ± 1.0
		K2 : 0+1.0-0.5 (リヤクォーターパネルに対し)
(L)	フロントドアパネルとリヤドアパネルの間	L1 : 4.5 ± 1.0
		L2 : 0+1.0-0.5 (フロントドアパネルに対し)
(M)	リヤドアパネルとサイドシルスポイラーの間	6.0 ± 1.0