

[A] 仮想基準線  
[B] 1 型  
[C] 2 型

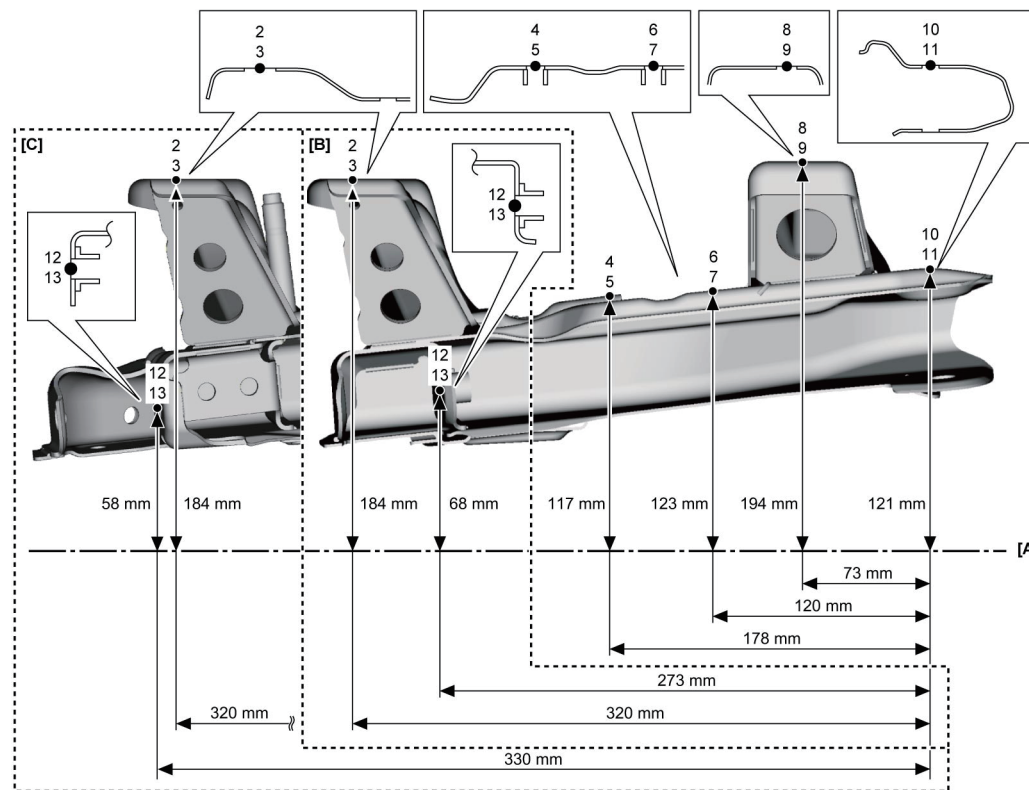

1 型 : 車体番号 100001 ~

2 型 : 車体番号 240001 ~

計測基準位置

2,3	フロントサスペンションフレーム取付穴 (後側)	φ 13
4,5	フロントスタビライザーバーブラケット取付穴 (後側)	φ 9
6,7	フロントスタビライザーバーブラケット取付穴 (前側)	φ 9
8,9	フロントサスペンションフレーム取付穴 (前側)	φ 17
10,11	フロントサスペンションアーム取付穴 (前側)	φ 12.5
12,13	フロントサスペンションアーム取付 (後側)	溶接ナット M12