

スペースシア

MK53S

共通

2017年12月～
平成29年12月～

適用車種 標準車、スペースシアギア

本寸法図の数値は参考値のため、正確な数値が必要な場合は、フロントボデー寸法図を参照する。
”★”は、反対側同一ポイントとの幅を示す。

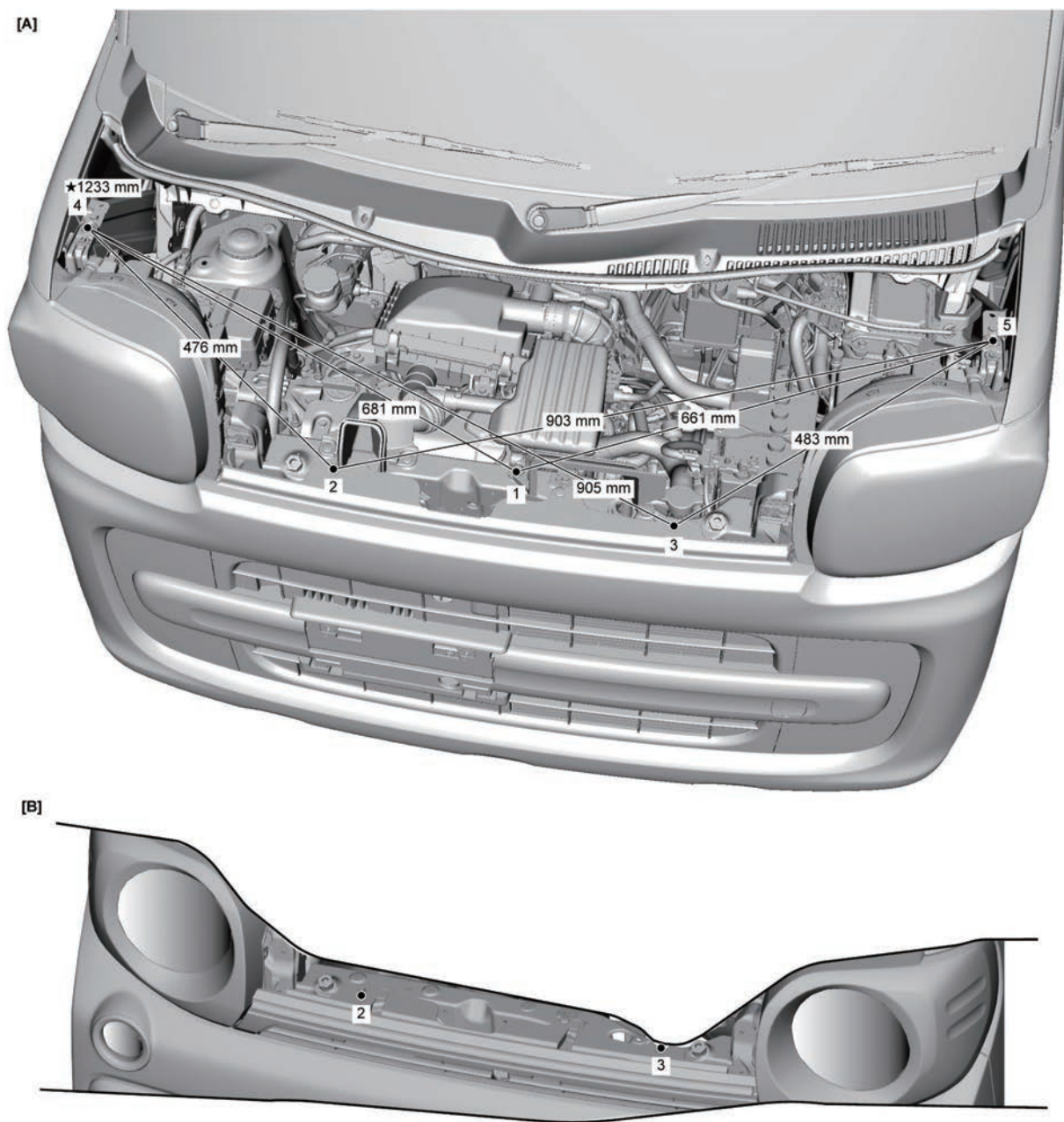

[A]: 標準車
[B]: スペースシアギア

1	フロントバンパ取付クリップ	クリップ頭中心
2.3	フロントバンパ取付ボルト (左右非対称)	ボルト頭中心
4.5	ヘッドランプ取付クリップ	クリップ頭中心

スペースア	MK53S	共通	2017年12月～ 平成29年12月～
-------	-------	----	------------------------

適用車種 1・2型 カスタム

本寸法図の数値は参考値のため、正確な数値が必要な場合は、フロントボデー寸法図を参照する。
"★"は、反対側同一ポイントとの幅を示す。

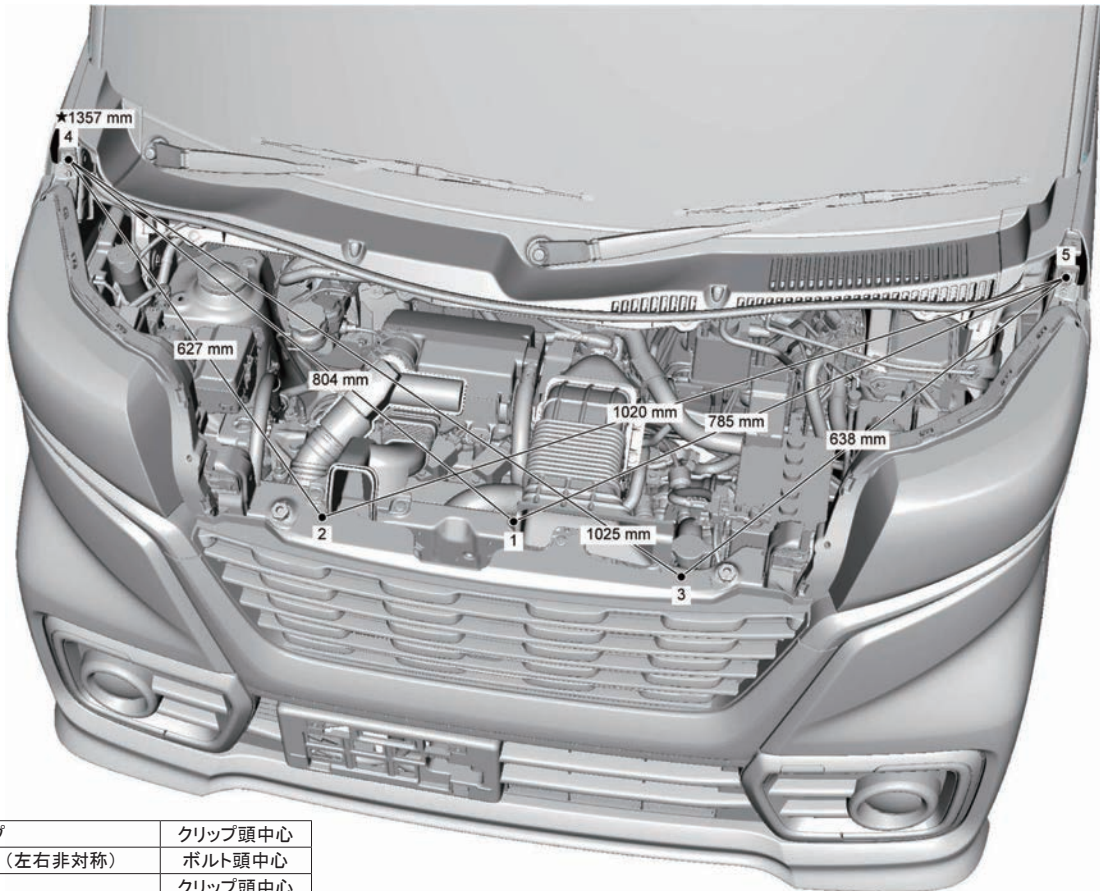

1	フロントバンパ取付クリップ	クリップ頭中心
2,3	フロントバンパ取付ボルト (左右非対称)	ボルト頭中心
4,5	ヘッドランプ取付クリップ	クリップ頭中心

スペースア	MK53S	共通	2017年12月～ 平成29年12月～
-------	-------	----	------------------------

適用車種 3型 カスタム

本寸法図の数値は参考値のため、正確な数値が必要な場合は、フロントボデー寸法図を参照する。
"★"は、反対側同一ポイントとの幅を示す。

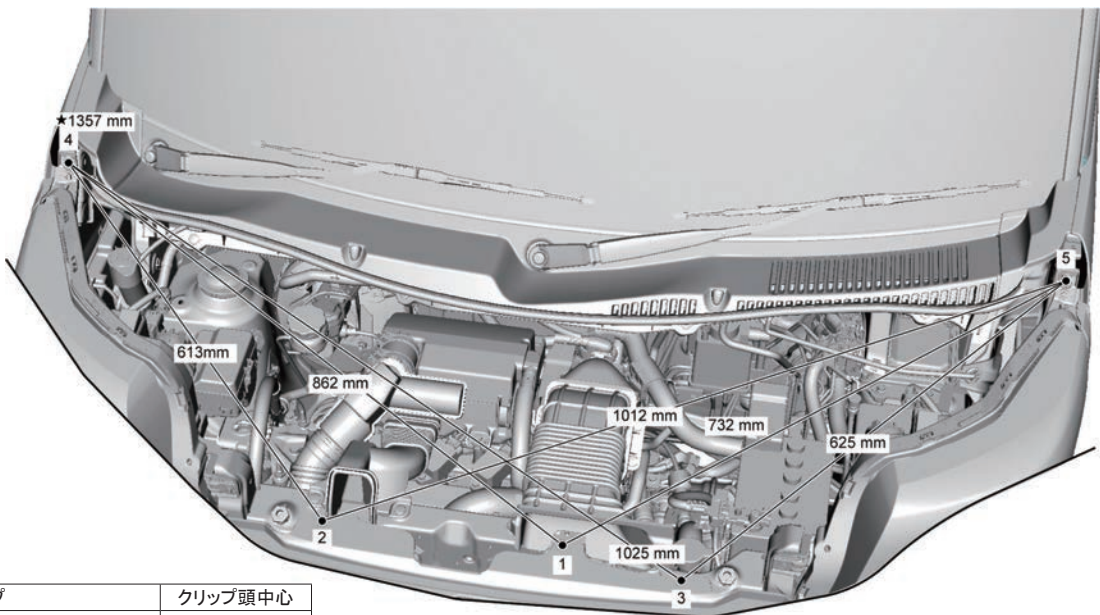

1	フロントバンパ取付クリップ	クリップ頭中心
2,3	フロントバンパ取付ボルト (左右非対称)	ボルト頭中心
4,5	ヘッドランプ取付クリップ	クリップ頭中心