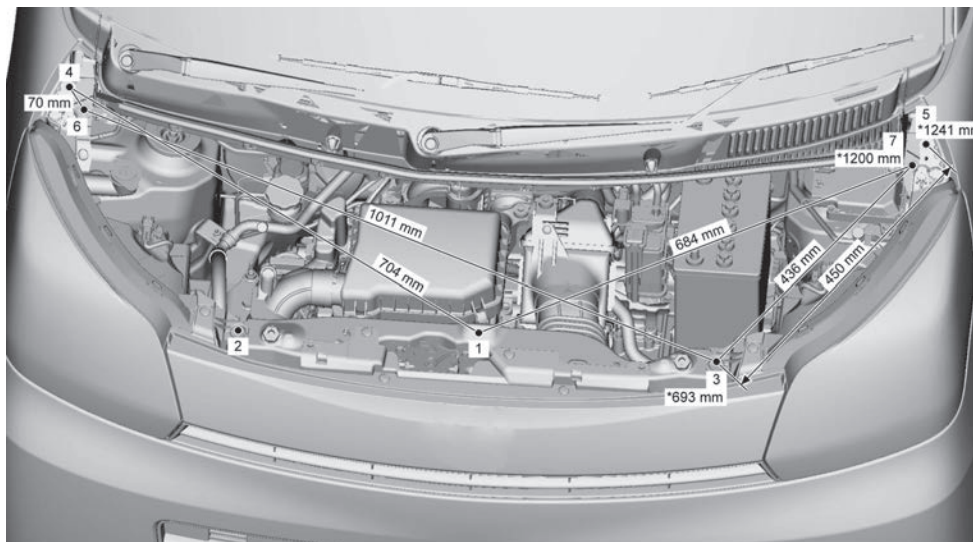
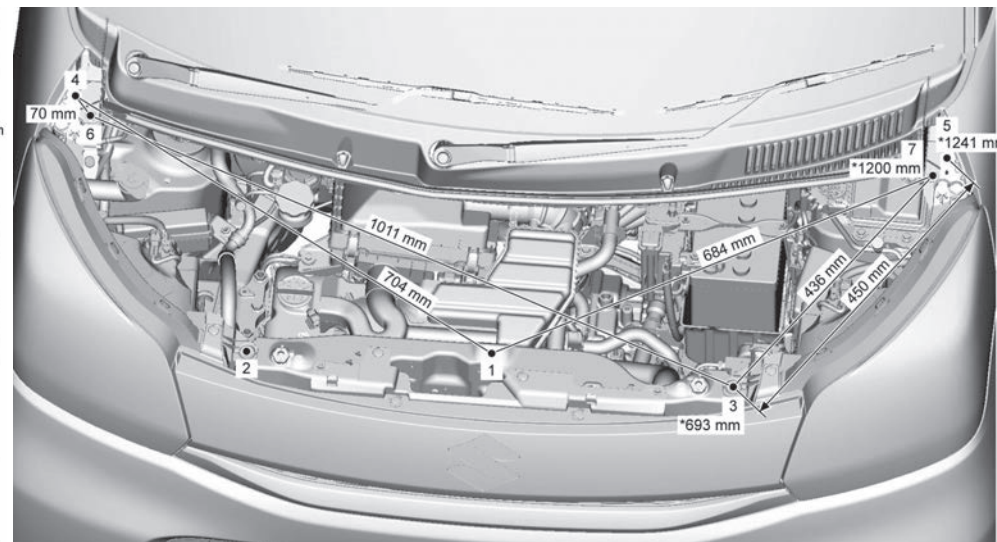

## 直線距離寸法図

注意事項 1. "★" は、反対側同一ポイントとの幅を示す。

2015年4月以前  
MK32S,MM32S2015年5月以降  
MK32S,MM32S : MK42S,MM42S

## 計測基準位置

1	フードクッション取付穴 (車体左右中心)	φ 10.4
2,3	ヘッドランプ取付ボルト	M6 ボルト
4,5	フロントフェンダ取付ボルト	M6 ボルト
6,7	カウルトップパネル取付クリップ	クリップ

カスタム Z

## 計測基準位置

1	フードロックメンバ治具穴 (車体左右中心)	φ 10 穴
2,3	ヘッドランプ取付ボルト	M6 ボルト
4,5	フロントフェンダ取付ボルト	M6 ボルト
6,7	カウルトップパネル取付クリップ	クリップ

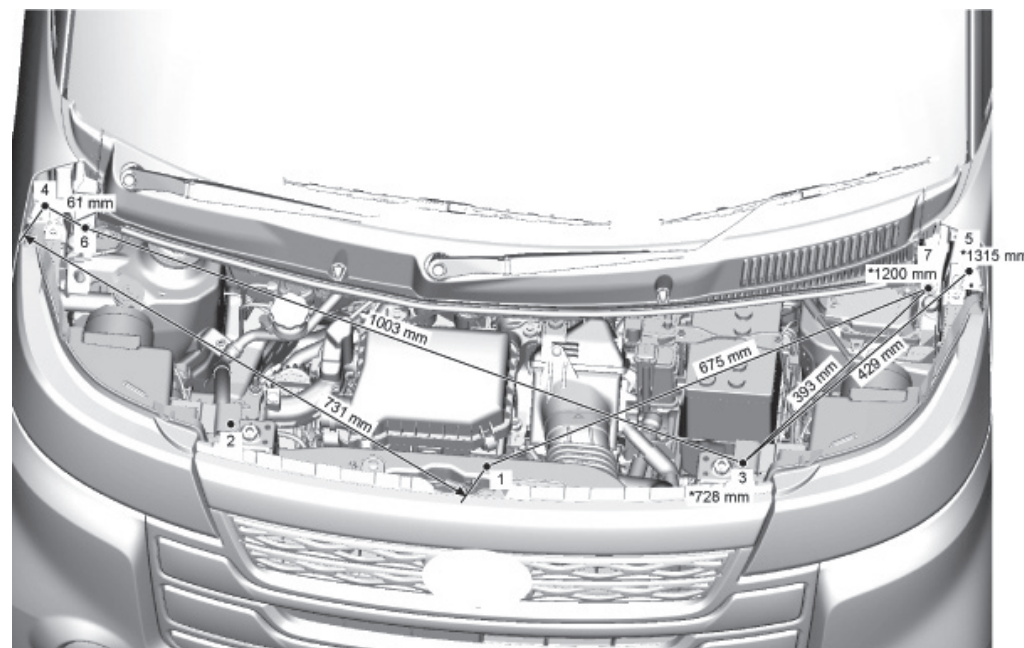

建て付け基準値

	2015年4月以前 MK32S,MM32S	2015年5月以降 MK32S,MM32S MK42S,MM42S
a	4.0 ± 1.0 mm	4.0 ± 1.0 mm
b	1.5 ± 1.0 mm	1.5 ± 1.0 mm
c	0.5 ± 0.5 mm	0.5 ± 0.5 mm
d	4.5 ± 1.0 mm	4.5 ± 1.0 mm
e	1.8 ± 1.0 mm	1.8 ± 1.0 mm
f	5.0 ± 1.0 mm	5.0 ± 1.0 mm
g	5.6 ± 1.0 mm	5.6 ± 1.0 mm
h	5.5 ± 1.0 mm	5.5 ± 1.0 mm
i	5.3 ± 1.0 mm	5.3 ± 1.0 mm
j	5.3 ± 1.0 mm	5.3 ± 1.0 mm
k	5.3 ± 1.0 mm	5.3 ± 1.0 mm
l	5.6 ± 1.0 mm	5.6 ± 1.0 mm
m	6.0 ± 1.0 mm	6.0 ± 1.0 mm
n	5.3 ± 1.0 mm	5.3 ± 1.0 mm
o	5.9 ± 1.0 mm	5.9 ± 1.0 mm
p	3.5 ± 1.0 mm	3.5 ± 1.0 mm
q	2.0 ± 1.0 mm	2.0 ± 1.0 mm
r	0.5 ± 0.5 mm	0.5 ± 0.5 mm
s	3.0 ± 1.0 mm	3.0 ± 1.0 mm
t	6.7 ± 1.0 mm	6.8 ± 1.0 mm
u	5.0 ± 1.0 mm	5.0 ± 1.0 mm
v	2.0 ± 1.2 mm / - 1.0mm	2.7 ± 1.0 mm
w	3.0 ± 1.0 mm	スペーシア・フレア 3.2 ± 1.0 mm スペーシアカスタム フレアワゴンカスタムスタイル 3.0 ± 1.0 mm
x	2.0 ± 1.0 mm	2.0 ± 1.0 mm
y	5.0 ± 1.0 mm	5.0 ± 1.0 mm
z	4.7 ± 1.0 mm	4.7 ± 1.0 mm
aa	5.8 ± 1.0 mm	5.8 ± 1.0 mm
bb	6.5 ± 1.0 mm	6.5 ± 1.0 mm
cc	6.5 ± 1.0 mm	6.5 ± 1.0 mm
dd	2.8 ± 1.0 mm	3.1 ± 1.0 mm

