

スペースア

MK53S

共通

2017年12月～
平成29年12月～

適用車種 標準車、カスタム

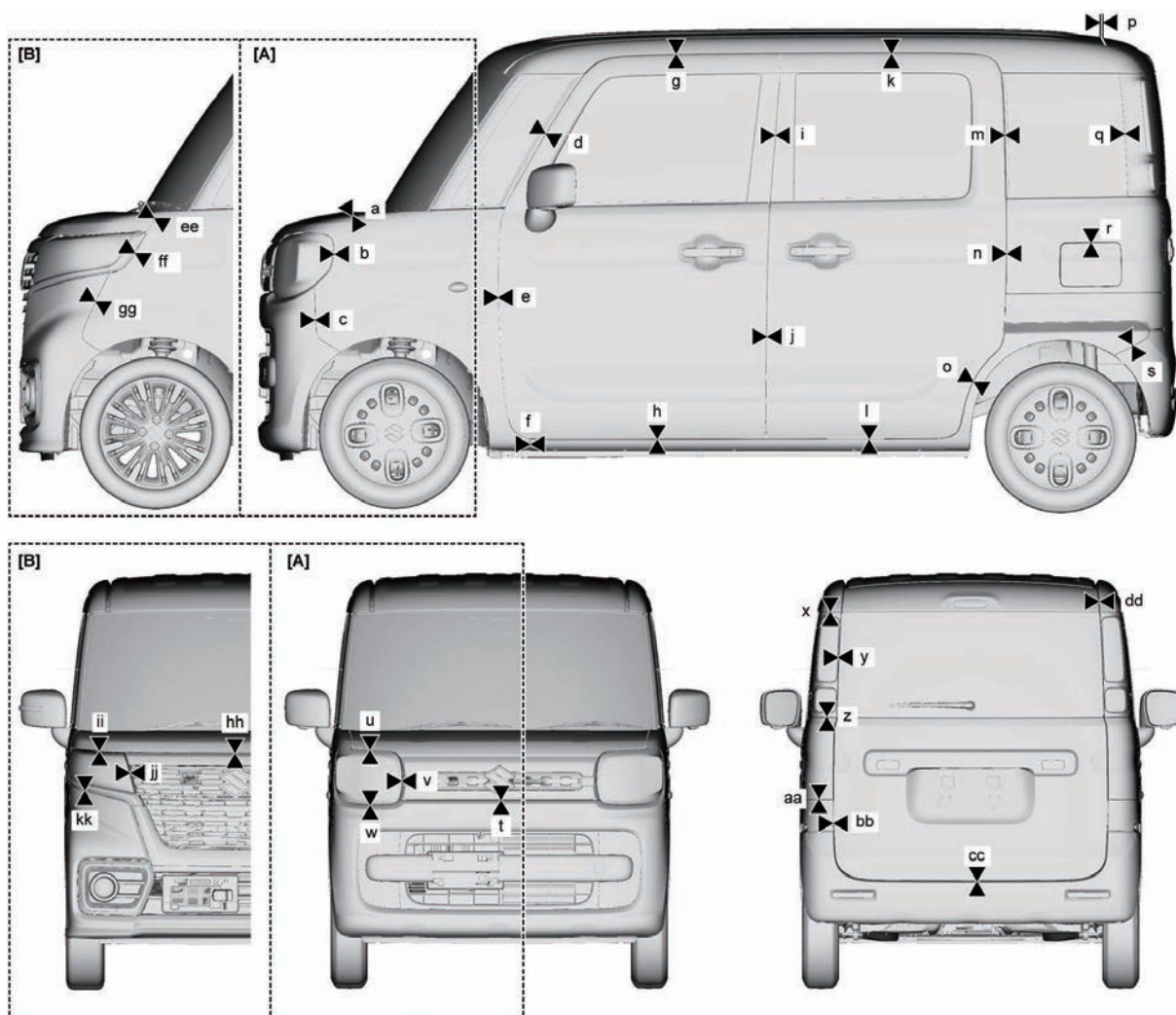

[A]	標準車
[B]	カスタム
a.	3.4 ± 1.0
b.	1.5 ± 1.0
c.	0.5 ± 0.5
d.	5.0 ± 1.0
e.	4.5 ± 1.0
f.	2.0 ± 1.0
g.	5.5 ± 1.0
h.	6.0 ± 1.0
i.	5.5 ± 1.0
j.	5.5 ± 1.0
k.	5.5 ± 1.0
l.	6.0 ± 1.0
m.	5.5 ± 1.0
n.	5.5 ± 1.0
o.	5.5 ± 1.0
p.	8.0 ± 1.0
q.	2.0 ± 1.0
r.	3.0 ± 1.0
s.	0.5 ± 0.5

t.	1型・2型	6.5 ± 1.0
	3型	6.5 +4.0、-0
u.		6.5 ± 1.0
v.		5.0 ± 1.0
w.		2.0 ± 1.0
x.		2.0 ± 1.0
y.		5.0 ± 1.0
z.		1.5 ± 1.0
aa.		2.5 ± 1.0
bb.		4.6 ± 1.0
cc.		6.0 ± 1.0
dd.		5.0 ± 1.0
ee.		5.0 ± 1.0
ff.		2.0 ± 1.0
gg.		0.5 ± 0.5
hh.		3.0 ± 1.0
ii.		7.0 ± 1.0
jj.	1型・2型	7.0 ± 1.0
	3型	5.0 ± 1.0
kk.		2.5 ± 1.0

※バックドア左右での差も1mm以下にすること

スペースシア

MK53S

共通

2017年12月～
平成29年12月～

適用車種 スペースシアギア

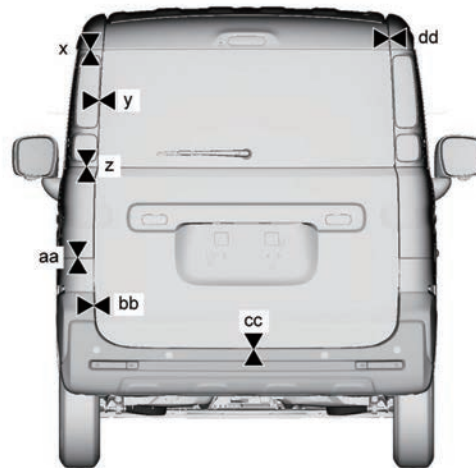
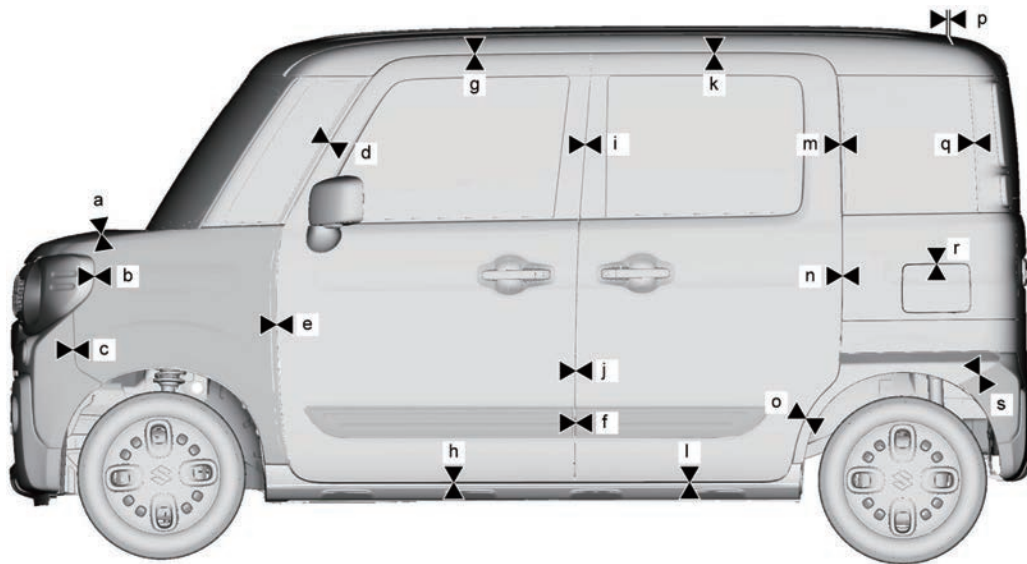

a.	3.4 ± 1.0
b.	2.0 ± 1.0
c.	0.5 ± 0.5
d.	5.0 ± 1.0
e.	4.5 ± 1.0
f.	1.0 ± 0.5
g.	5.5 ± 1.0
h.	6.0 ± 1.0
i.	5.5 ± 1.0
j.	5.5 ± 1.0
k.	5.5 ± 1.0
l.	6.0 ± 1.0
m.	5.5 ± 1.0
n.	5.5 ± 1.0
o.	5.5 ± 1.0
p.	8.0 ± 1.0

q.	2.0 ± 1.0
r.	3.0 ± 1.0
s.	0.5 ± 0.5
t.	0.8 ± 0.5
u.	7.0 ± 1.0
v.	5.0 ± 1.0
w.	2.0 ± 1.0
x.	2.0 ± 1.0
y.	5.0 ± 1.0
z.	1.5 ± 1.0
aa.	2.5 ± 1.0
bb.	4.6 ± 1.0
cc.	6.0 ± 1.0
dd.	5.0 ± 1.0
ee.	5.7 ± 1.0

※バックドア左右での差も1mm以下にすること